

INTEK®



KT-960 PLUS

DUAL BAND AMATEUR RADIO
VHF / UHF FM POCKET SIZE
HANDHELD TRANSCEIVER

144-146 MHz / 128CH / 5W
430-440 MHz / 128CH / 5W
PC PROGRAMMABLE

ΟΔΗΓΙΕΣ ΧΡΗΣΗΣ

Συσκευασία του πομποδέκτη.

Αφαιρέστε προσεκτικά τον πομποδέκτη. Σας συνιστούμε να εντοπίσει τα στοιχεία που παρατίθενται στον παρακάτω πριν την απόρριψη της συσκευασίας υλικό. Εάν κάποια αντικείμενα λείπουν ή είναι κατεστραμμένα κατά την αποστολή, παρακαλούμε επικοινωνήστε με τους πωλητές σας αμέσως.

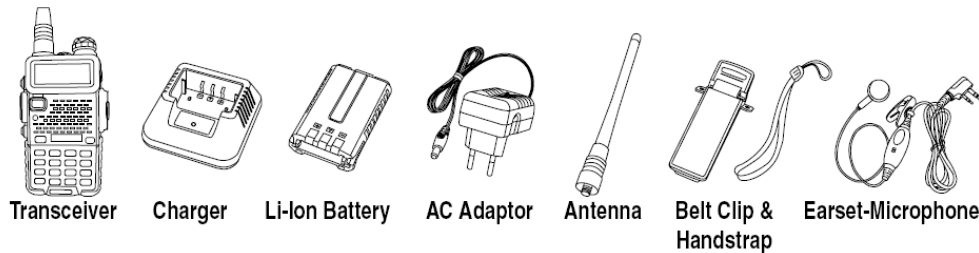

Τοποθέτηση μπαταρίας

- Κατά την τοποθέτηση της μπαταρίας, βεβαιωθείτε ότι η μπαταρία είναι παράλληλα και κάνει καλή επαφή με το σασί από αλουμίνιο του πομποδέκτη.
- Ευθυγραμμίστε τη μπαταρία με τους οδηγούς στο σασί αλουμίνιο και σπρώξτε προς τα πάνω μέχρι να ακουστεί 'κλικ'.
- Η ασφάλεια της μπαταρίας Ασφαλίζει τη μπαταρία στο κάτω μέρος.
- Απενεργοποιήστε το ραδιόφωνο πριν αφαιρέσετε την μπαταρία.
- Σύρετε την ασφάλεια της μπαταρίας, στο κάτω μέρος του σώματος του ραδιοφώνου, προς την κατεύθυνση που δείχνει το βέλος.
- Σύρετε την μπαταρία για περίπου 1 έως 2 εκατοστά, και στη συνέχεια, αφαιρέστε την μπαταρία από το σώμα του ραδιοφώνου.

ΦΟΡΤΙΣΗ

Χρησιμοποιείτε μόνο το φορτιστή που έχει καθοριστεί από τον κατασκευαστή. Η φορτιστή με το LED υποδεικνύει την πρόοδο της φόρτισης.

Ακολουθήστε τα παρακάτω βήματα:

1. Συνδέστε το καλώδιο τροφοδοσίας στον αντάπτορα
2. Συνδέστε το βύσμα του προσαρμογέα AC στην πρίζα AC.
3. Συνδέστε το βύσμα DC του μετασχηματιστή στην υποδοχή DC στο πίσω μέρος του φορτιστή.
4. Τοποθετήστε το πομποδέκτη με την μπαταρία που επισυνάπτεται, ή τη μπαταρία από μόνη της, στο φορτιστή.
5. Βεβαιωθείτε ότι η μπαταρία είναι σε καλή επαφή με τους ακροδέκτες φόρτισης. Η διαδικασία φόρτισης ξεκινάει όταν το κόκκινο φωτάκι του LED ανάψει.
6. Μετά από 4 ώρες, το φωτάκι του LED θα γίνει πράσινο, που δείχνει ότι η μπαταρία είναι πλήρως φορτισμένη. Στη συνέχεια, αφαιρέστε τον πομποδέκτη μαζί με την μπαταρία ή την μπαταρία από το φορτιστή.

ΠΛΗΡΟΦΟΡΙΕΣ αρχική χρήση της μπαταρίας

Οι νέες μπαταρίες αποστέλλονται από το εργοστάσιο είναι πλήρως αφόρτιστες. Φορτίστε την για 5 ώρες πριν την πρώτη χρήση. Η μέγιστη χωρητικότητα της μπαταρίας και της απόδοσης επιτυγχάνεται μετά από τρεις πλήρεις κύκλους φόρτισης / αποφόρτισης. Εάν παρατηρήσετε ότι η ισχύς της μπαταρίας είναι χαμηλή, παρακαλούμε φορτίστε την μπαταρία.

Συμβουλές για την Μπαταρία

1. Κατά τη φόρτιση της μπαταρίας σας, να γίνεται σε θερμοκρασία μεταξύ 5 ° C - 40 ° C. Θερμοκρασία πάνω ή κάτω από το όριο, μπορεί να προκαλέσει διαρροή της μπαταρίας ή ζημιά.
2. Κατά τη φόρτιση μιας μπαταρίας που συνδέεται με τον πομποδέκτη, απενεργοποιήστε τον πομποδέκτη για να εξασφαλίσει την πλήρη φόρτιση.
3. Μην κόψετε την παροχή ρεύματος ή αφαιρέστε την μπαταρία κατά τη φόρτιση της.
4. Ποτέ μην φορτίζετε μια μπαταρία που είναι υγρή. Παρακαλώ στεγνώστε με ένα μαλακό πανί πριν από την φόρτιση.
5. Η μπαταρία θα θέλει αλλαγή διότι θα έχει εξαντληθεί: Όταν ο χρόνος λειτουργίας (χρόνος ομιλίας και χρόνος αναμονής) είναι σημαντικά μικρότερη από την κανονική απόδοση οπότε και είναι καιρός να αγοράσετε μια νέα μπαταρία.

Παρατείνει τη διάρκεια ζωής της μπαταρίας

1. Απόδοση της μπαταρίας θα μειωθεί σημαντικά σε μία θερμοκρασία κάτω από 0 ° O. Μια εφεδρική μπαταρία είναι απαραίτητη στο πολύ κρύο. Η κρύα μπαταρία μπορεί να μην μπορεί να δουλέψει ενώ να γίνει κανονικά όταν επανέλθει σε θερμοκρασία δωματίου, οπότε και μπορείτε να την κρατήσετε για μελλοντική χρήση.
2. Η σκόνη στην επαφή της μπαταρίας μπορεί να προκαλέσει βλάβη στην μπαταρία και να μην μπορεί να

λειτουργήσει ή να φορτίσει . Παρακαλούμε χρησιμοποιήστε ένα καθαρό στεγνό πανί για να σκουπίσετε πριν από την τοποθέτηση της μπαταρίας στον πομποδέκτη.

Αποθήκευση της μπαταρίας

1. Φορτίστε πλήρως την μπαταρία πριν την αποθηκεύσετε για μεγάλο χρονικό διάστημα , για την αποφυγή βλάβης της μπαταρίας που οφείλονται στην υπερβολική αποφόρτιση.
- 2 . Φορτίστε την μπαταρία μετά την αποθήκευση πολλών μηνών (Li - ion) : (6 μήνες) , για την αποφυγή της μειωμένης παραγωγικής ικανότητας της μπαταρίας που οφείλονται στην υπερβολική αποφόρτιση.
- 3 . Αποθηκεύστε τη μπαταρία σας σε δροσερό και ξηρό μέρος σε θερμοκρασία δωματίου.

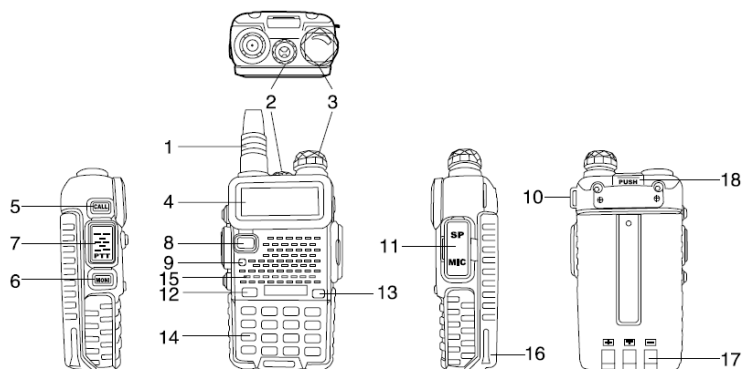

1. Κεραία	10. Υποδοχή για το λουράκι του καρπού
2. Φακός Led	11. Υποδοχή αξεσουάρ
3. Κουμπι On/Off και ρυθμιστικό έντασης	12. A/B (εναλλαγή συχνότητας οθόνης)
4. Οθόνη LCD	13. BAND (εναλλαγή μπάντας)
5. Πλήκτρο CALL (ραδιόφωνο FM, πλήκτρο πανικού)	14. Αριθμητικό πληκτρολόγιο
6. Πλήκτρο MONI (φακός, άνοιγμα του squelch)	15. Μικρόφωνο και μεγάφωνο πομποδέκτη
7. Πλήκτρο PTT (πιέστε για να εκπέμψετε)	16. Μπαταρία Li-ion
8. Πλήκτρο VFO/MR(λειτουργία VFO ή μνήμη)	17. Επαφές φόρτισης μπαταρίας
9. Ενδεικτικό Εκπομπής/Λήψης	18. Πλήκτρο αφαίρεσης της μπαταρίας

Ορισμός Εντολών Πλήκτρων

_ Πλήκτρο [PTT] : Κρατήστε το πατημένο για να εκπέμψετε, αφήστε το για να επιστρέψετε σε λήψη.

_ Πλήκτρο [CALL] :

Πιέστε στιγμιαία το πλήκτρο CALL για να ενεργοποιήσετε το ραδιόφωνο FM. Πιέστε ξανά στιγμιαία για να απενεργοποιήσετε το ραδιόφωνο. Κρατήστε πατημένο το πλήκτρο CALL για να ενεργοποιήσετε τη λειτουργία πανικού. Επαναλάβετε την ίδια διαδικασία για να απενεργοποιήσετε τη λειτουργία πανικού.

_ Πλήκτρο [MONI] :

Πιέστε στιγμιαία το πλήκτρο MONI για να ενεργοποιήσετε το φακό LED, επαναλάβετε την ίδια διαδικασία για να απενεργοποιήσετε το φακό. Κρατήστε πατημένο το πλήκτρο MONI για να ανοίξει το SQUELCH και να κάνετε λήψη των ασθενέστερων σημάτων.

_ Πλήκτρο [VFO/MR] :

Πιέστε το πλήκτρο VFO/MR για να εναλλάσσετε μεταξύ λειτουργίας VFO και μνήμης.

_ Πλήκτρο [A/B] :

Πιέστε το πλήκτρο [A/B] για εναλλαγή μεταξύ των δυο συχνοτήτων της οθόνης.

_ Πλήκτρο [BAND] :

Πιέστε το πλήκτρο [BAND] για να αλλάξετε μπάντα στη τρέχουσα θέση συχνότητας της οθόνης. Όταν έχετε ενεργοποιήσει το ραδιόφωνο FM πιέστε το πλήκτρο [BAND] για να επιλέξετε μεταξύ των μπαντών των FM (65~75MHz και 76~108MHz)

_ Πλήκτρο [*SCAN] :

Πιέστε το πλήκτρο [*SCAN] για να ενεργοποιήσετε την λειτουργία ανάστροφής η οποία θα αλλάζει μια ξέχωρη συχνότητα εκπομπής και λήψης. Πιέστε για 2'' το πλήκτρο [*SCAN] για να ξεκινήσετε μια σάρωση (συχνότητας ή καναλιών μνήμης). Εφόσον έχετε ενεργοποιήσει τον δέκτη FM πιέστε το πλήκτρο [*SCAN] για αναζήτηση σταθμών ραδιοφωνίας FM.

Κατά τη ρύθμιση υποτόνων λήψης CTCSS ή κωδικών DCS, πιέστε το πλήκτρο [*SCAN] για αναζήτηση υπότονου CTCSS ή κωδικού DCS στο λαμβανόμενο σήμα.

_ Πλήκτρο [# ↵] :

Όταν είστε σε κατάσταση καναλοποίησης (μνήμης) πιέστε το πλήκτρο [# ↵] για εναλλαγή μεταξύ υψηλής (5W) και χαμηλής (1W) ισχύος εξόδου. Πιέστε για 2" το πλήκτρο [# ↵] για να κλειδώσετε ή να ξεκλειδώσετε το πληκτρολόγιο.

_ Πλήκτρα Λειτουργιών

Πλήκτρο [MENU]: Πιέστε για να μπειτε στα μενού ρυθμίσεων της συσκευής καθώς επίσης και για να επιβεβαιώσετε μια ρύθμιση. Πλήκτρο [▲] ή [▼]: Κρατήστε πατημένο το πλήκτρο [▲] ή το [▼] για γρήγορη εναλλαγή της συχνότητας πάνω ή κάτω.

Κατά τη διάρκεια της σάρωσης πιέστε το πλήκτρο [▲] ή [▼] για αλλαγή της φοράς της σάρωσης. Πλήκτρο [EXIT]: Πιέστε για να ακυρώσετε μια ρύθμιση ή για να βγείτε από τα μενού ρυθμίσεων.

_ Αριθμητικό Πληκτρολόγιο

Χρησιμοποιείται για την εισαγωγή πληροφοριών κατά τον προγραμματισμό του πομποδέκτη. Κατά την εκπομπή πιέστε ένα αριθμητικό πλήκτρο για να στείλετε τον αντίστοιχο κώδικα (ο κώδικας προγραμματίζεται μέσω λογισμικού από PC).

_ Υποδοχή Αξεσουάρ:

Η υποδοχή αυτή χρησιμοποιείται για τη σύνδεση αξεσουάρ ήχου (μικρομεγάφωνα κλπ) ή καλώδια προγραμματισμού της συσκευής.

ΟΘΟΝΗ 'LCD'

Τα διάφορα εικονίδια εμφανίζονται στην οθόνη όταν ενεργοποιούνται κάποιες λειτουργίες ή ειδικά χαρακτηριστικά του πομποδέκτη.

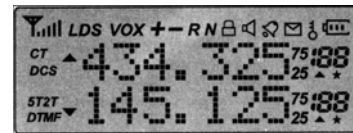

Εικονίδιο	Περιγραφή Λειτουργίας
88	Τρέχον κανάλι λειτουργίας
75/25	Συχνότητα λειτουργίας
CT	Είναι ενεργοποιημένοι οι υπότονου CTCSS
DCS	Είναι ενεργοποιημένοι οι ψηφιακοί κωδικοί
+/-	Φορά συχνότητας μετατόπισης για πρόσβαση σε αναμεταδότη
S	Ενεργοποιούνται οι λειτουργίες διπλής επιτήρησης/διπλής λήψης
VOX	Ενεργοποιείται η λειτουργία VOX
R	Ενεργοποιείται η λειτουργία αναστροφής
N	Επιλέχθηκε η στενή ζώνη
🔋	Ένδειξη στάθμης μπαταρίας
🔒	Ενεργοποιήθηκε το κλειδώμα πλήκτρων
L	Χαμηλή ισχύς εξόδου (1W)
▲▼	Συχνότητα λειτουργίας
📶	Ένδειξη ισχύος λαμβανόμενου σήματος

ΤΟΝΟΣ 1750Hz ΓΙΑ ΠΡΟΣΒΑΣΗ ΣΕ ΑΝΑΜΕΤΑΔΟΤΗ

Αν χρειάζεται να επικοινωνήσετε σε μακρινή απόσταση μέσω ενός ραδιοερασιτεχνικού συστήματος επαναλήπτη το οποίο ενεργοποιείται με ένα τόνο 1750Hz ακολουθείστε τα παρακάτω: Κρατώντας πατημένο το PTT πιέστε το πλήκτρο [BAND] για να εκπέμψετε ένα υπότονο 1750Hz.

“SQL” (squelch)

Η φίμωση (squelch) φιμώνει τον ήχο από το μεγάφωνο όταν δεν υπάρχει κάποιο σήμα. Αν ρυθμιστεί σωστά η στάθμη της φίμωσης, θα ακούγεται ήχος ΜΟΝΟ όταν λαμβάνονται σήματα και αυτό θα έχει σαν αποτέλεσμα ακόμα μικρότερη κατανάλωση μπαταρίας. Συνιστάται η θέση 5 για αυτή τη ρύθμιση.

“VOX” (Εκπομπή ενεργοποιούμενη με ομιλία - Voice Operated Transmission)

Με την ενεργοποίηση αυτή της λειτουργίας δεν είναι απαραίτητο το πάτημα του PTT για να εκπέμψετε. Η εκπομπή ενεργοποιείται αυτόματα όταν αρχίσετε να μιλάτε στο μικρόφωνο και τελειώνει πάλι αυτόματα όταν

σταματήσετε να ομιλείτε, γυρνώντας τον πομποδέκτη σε λήψη. Βεβαιωθείτε ότι έχετε επιλέξει τη σωστή στάθμη ενίσχυσης (gain) έτσι ώστε να υπάρχει κατάλληλη ευαισθησία για ομαλή εκπομπή.

“W/N” (Επιλογή στενής ή φαρδιάς Ζώνης Wide/Narrow Band)

Σε περιοχές με πολλά RF σήματα, επιλέξτε τη στενή (Narrow) ζώνη έτσι ώστε να αποφεύγονται οι παρεμβολές στα γειτονικά κανάλια.

“TDR” (_ιπλή επιτήρηση/_ιπλή λήψη)

Η λειτουργία αυτή σας επιτρέπει τη λειτουργία μεταξύ της συχνότητας **A** της συχνότητας **B**. Ο πομποδέκτης περιοδικά ελέγχει για σήματα σε μια άλλη επιλεγμένη συχνότητα. Αν ληφθεί κάποιο σήμα στην επιλεγμένη συχνότητα ο πομποδέκτης παραμένει σε αυτή μέχρι να χαθεί το σήμα.

“TOT” (Χρονοδιακόπτης εκπομπής)

Η λειτουργία αυτή ελέγχει ο χρόνο εκπομπής από τη στιγμή που θα πατηθεί το πλήκτρο PTT. Το χαρακτηριστικό αυτό είναι πολύ χρήσιμο για να αποφεύγεται η υπερθέρμανση του πομποδέκτη από παρατεταμένη εκπομπή. Μόλις επέλθει ο προγραμματισμένος χρόνος (από 15 έως 300 δευτερόλεπτα) ο πομποδέκτης σταματά αυτόματα την εκπομπή του.

“CTCSS/DCS” (CTCSS ή DCS)

Ορισμένες φορές χρειάζεται να επικοινωνήσετε με κάποιες κλειστές ομάδες χρηστών σε κάποια καθορισμένη συχνότητα. Για τη λήψη αυτών των σημάτων θα χρειαστεί να κάνουμε χρήση της σηματοδότησης κάποιου υπότονου CTCSS ή κάποιου κωδικού DCS.

Η φίμωση ανοίγει (και ακούγεται ο ήχος από το μεγάφωνο) μόνο σε περίπτωση που ληφθεί ένα σήμα που περιέχει ένα υπότονο CTCSS ή ένα ψηφιακός κωδικό DCS όμοιο με αυτόν που είναι προγραμματισμένος στον πομποδέκτη σας. Αν ο υπότονος ή ο ψηφιακός κωδικός που ληφθεί διαφέρει από εκείνον που έχει προγραμματιστεί στον πομποδέκτη σας, η φίμωση δεν θα ανοίξει και το σήμα δεν θα μπορέσει να ακουστεί.

ΣΗΜΕΙΩΣΗ:

Η χρήση υποτόνων CTCSS ή ψηφιακών κωδικών DCS, δεν εξασφαλίζουν την απόλυτη μυστικότητα στις επικοινωνίες.

“ANI” (Αυτόματος Αριθμός Αναγνώρισης)

Ο ANI (αυτόματος αριθμός αναγνώρισης) είναι επίσης γνωστός και σαν PTT ID, γιατί κάθε φορά που πατιέται ή απελευθερώνεται το PTT εκπέμπεται ένα αναγνωριστικό κλήσης. Το αναγνωριστικό αυτό ειδοποιεί τη διαχείριση για το ποιος πομποδέκτης ζήτησε ακρόαση.

Ο ANI μπορεί να προγραμματιστεί ΜΟΝΟ μέσω λογισμικού H/Y.

“DTMFST” (Τρόπος εκπομπής Τόνου DTMF)

Αρχικά θα πρέπει να καθορίσετε τον τρόπο αποστολής του κωδικού, ρυθμίζοντας την παράμετρο **PTT-ID** σαν **BOT/EOT/BOTH**.

“OFF” Κατά τη διάρκεια της εκπομπής, δεν μπορείτε να ακούτε τον τόνο DTMF, ενώ πατάτε το πλήκτρο για εκπομπή του κωδικού ή ο κωδικός εκπέμπεται αυτόματα.

“DT-ST” Κατά τη διάρκεια της εκπομπής, μπορείτε να ακούτε τον τόνο DTMF, ενώ πατάτε το πλήκτρο για εκπομπή του κωδικού.

“ANI-ST” Κατά τη διάρκεια της εκπομπής, μπορείτε να ακούσετε τον τόνο DTMF, ενώ ο κωδικός εκπέμπεται αυτόματα.

“DT-ANI” Κατά τη διάρκεια της εκπομπής, μπορείτε να ακούτε τον τόνο DTMF, ενώ πατάτε το πλήκτρο για εκπομπή του κωδικού ή ο κωδικός εκπέμπεται αυτόματα.

“SC-REV” (Συνθήκη συνέχισης της σάρωσης)

Ο πομποδέκτης επιτρέπει τη σάρωση είτε στα προγραμματισμένα κανάλια μνήμης, είτε σε όλες τις μπάντες, είτε τμήματος κάποιας μπάντας για την αναζήτηση σημάτων. Όταν βρεθεί κάποιο σήμα ο πομποδέκτης σταματά αυτόματα στη συχνότητα του σήματος για να συνεχιστεί η σάρωση θα πρέπει να οριστεί η συνθήκη συνέχισης ως εξής:

“TO” (Βάσει Χρόνου):

Η σάρωση θα σταματήσει μόλις ανιχνεύσει ένα σήμα. Η σάρωση θα σταματά σε κάθε συχνότητα ή κανάλι για ένα καθορισμένο χρόνο. Μόλις αυτός παρέλθει η σάρωση θα συνεχίσει αυτόματα.

“CO” (Βάσει Σήματος) :

Η σάρωση θα σταματήσει και θα παραμείνει σε μια συχνότητα ή ένα κανάλι μέχρις ότου χαθεί το λαμβανόμενο σήμα.

“SE” (Λειτουργία Αναζήτησης):

Η σάρωση θα σταματήσει και θα παραμείνει σε μια συχνότητα ή ένα κανάλι μετά από την ανίχνευση ενός σήματος.

“PTT-ID” (Τρόπος εκπομπής κωδικού αναγνώρισης)

“OFF” Να μη γίνεται εκπομπή του κωδικού με το πάτημα του PTT.

“BOT” Εκπομπή του κωδικού με το πάτημα του PTT (ο κωδικός αναγνώρισης μπορεί να προγραμματιστεί ΜΟΝΟ μέσω λογισμικού Η/Υ.

“EOT” Εκπομπή του κωδικού με την απελευθέρωση του PTT.

“BOTH” Εκπομπή του κωδικού με το πάτημα ή την απελευθέρωση του PTT.

“BCL” (Αποκλεισμός εκπομπής σε κανάλι με συνομιλία)

Το χαρακτηριστικό αυτό αποτρέπει την εκπομπή όταν σε ένα κανάλι υπάρχει ένα αρκετά ισχυρό σήμα ικανό να ανοίξει τη φίμωση. Σε μια συχνότητα στην οποία οι σταθμοί χρησιμοποιούν διαφορετικούς υπότονους CTCSS ή ψηφιακούς κωδικούς DCS, η ενεργοποίηση αυτής της λειτουργίας σας αποτρέπει από το να παρεμβάλετε κατά λάθος τους σταθμούς που ήδη συνομιλούν (επειδή ο πομποδέκτης σας μπορεί να σιγάσει από τον δικό του αποκωδικοποιητή τόνου).

“SFT-D” (Φορά συχνότητας μετατόπισης)

Η συχνότητα μετατόπισης ή **“OFFSET”** είναι η διαφορά μεταξύ της συχνότητας λήψης και της συχνότητας εκπομπής για τη πρόσβαση σε ένα ραδιοερασιτεχνικό επαναλήπτη. Ρυθμίστε τη συχνότητα μετατόπισης σύμφωνα με τη συχνότητα μετατόπισης του επαναλήπτη μέσω του οποίου θέλετε να επικοινωνήσετε.

“OFFSET” (Συχνότητα μετατόπισης)

Όταν επικοινωνείτε μέσω ενός επαναλήπτη η κατεύθυνση μετατόπισης της συχνότητας που θα πρέπει να προγραμματιστεί για την μετατόπιση της συχνότητας εκπομπής μπορεί να είναι υψηλότερη ή χαμηλότερη από την συχνότητα λήψης πχ:

Αν θέλουμε να επικοινωνήσουμε μέσω ενός επαναλήπτη του οποίου η συχνότητα εισόδου είναι 145,000 MHz και η συχνότητα εξόδου είναι 145,600 MHz θα πρέπει να προγραμματίσετε στη ρύθμιση **“OFFSET”** (μενού Νο 26) 00.600 και στη ρύθμιση **“SFT-D”** (μενού Νο 25) [-], έτσι ώστε ο πομποδέκτης να κάνει λήψη πάντα στους 145,600 MHz και όταν πατάτε το PTT να γυρίζει αυτόματα τη συχνότητα της εκπομπής στους 145,000MHz.

“STE” (Εξάλειψη της ουράς του τόνου)

Η λειτουργία αυτή ενεργοποιεί ή απενεργοποιεί τον τόνο του τέλους εκπομπής. Ο τελικός αυτός τόνος χρησιμοποιείται για επικοινωνίες ΜΟΝΟ μεταξύ πομποδεκτών και θα πρέπει να απενεργοποιείται όταν πρόκειται να επικοινωνήσετε μέσω ενός επαναλήπτη.

ΒΑΣΙΚΕΣ ΛΕΙΤΟΥΡΓΙΕΣ

ΑΝΟΙΓΜΑ-ΣΒΗΣΙΜΟ / ΕΛΕΓΧΟΣ ΕΝΤΑΣΗΣ ΗΧΟΥ

Βεβαιωθείτε ότι η κεραία και η μπαταρία είναι σωστά εγκατεστημένες και ότι η μπαταρία είναι φορτισμένη. Περιστρέψτε το κουμπί δεξιόστροφα για να ανοίξετε τον πομποδέκτη, περιστρέψτε τον αριστερόστροφα μέχρις ότου ακούσετε ένα “κλικ” για να σβήσει. Για να αυξήσετε την ένταση του ήχου περιστρέψτε το ίδιο κουμπί δεξιόστροφα, ενώ για να ελαττώσετε την ένταση του ήχου περιστρέψτε το αριστερόστροφα.

ΕΠΙΛΟΓΗ ΣΥΧΝΟΤΗΤΑΣ ή ΚΑΝΑΛΙΟΥ

Πιέστε κάποιο από τα πλήκτρα [▲] ή [▼] για να διαλέξετε τη συχνότητα ή το κανάλι μνήμης που επιθυμείτε. Στην οθόνη θα εμφανιστεί άμεσα η επιλεγμένη συχνότητα ή το κανάλι μνήμης. Για γρήγορη μεταβολή της συχνότητας προς τα επάνω ή προς τα κάτω κρατήστε πατημένο το αντίστοιχο πλήκτρο [▲] ή [▼].

Σημείωση: (δεν μπορείτε να επιλέξετε κάποιο κανάλι μνήμης αν πρώτα δεν το αποθηκεύσετε).

ΡΥΘΜΙΣΗ ΜΕΝΟΥ

Για να ρυθμίσετε ένα οποιοδήποτε μενού ακολουθήστε την παρακάτω διαδικασία:

1. Πιέστε το πλήκτρο **MENU** και στη συνέχεια με τα πλήκτρα [▲] ή [▼] επιλέγουμε το μενού της ρύθμισης που θέλουμε να προγραμματίσουμε.
2. Πιέστε πάλι το πλήκτρο **MENU** για να μεταβείτε στην τρέχουσα παράμετρο της ρύθμισης.
3. Χρησιμοποιήστε τα πλήκτρα [▲] ή [▼] για να επιλέξετε τη παράμετρο που επιθυμείτε.
4. Για να επιβεβαιώσετε και να αποθηκεύσετε τη παράμετρο που έχει δοθεί πιέστε το πλήκτρο **MENU** και για να βγείτε από τη ρύθμιση πιέστε το πλήκτρο **EXIT**.

ΣΗΜΕΙΩΣΗ:

Όταν ο πομποδέκτης βρίσκεται σε κατάσταση μνήμης, δεν μπορούν να χρησιμοποιούνται τα παρακάτω μενού ρυθμίσεων:

CTCSS, DCS, W/N, PTT-ID, BCL, SCAN ADD TO, S-CODE, CHANNEL NAME. Μόνο η ισχύς εξόδου H/L μπορεί να αλλάξει.

Menu	Function/Description	Available settings
0	SQL (Squelch level)	0-9
1	STEP(Frequency step)	2.5/5/6.25/10/12.5/25kHz
2	TXP(Transmit power)	HIGH/LOW
3	SAVE(Battery save,1:1/1:2/1:3/1:4)	OFF/1/2/3/4
4	VOX(Voice operated transmission)	OFF/0-10
5	W/N(Wideband/narrowband)	WIDE/NARROW
6	ABR(Display illumination)	OFF/1/2/3/4/5s
7	TDR(Dual watch/dual reception)	OFF/ON
8	Beep(Keypad beep)	OFF/ON
9	TOT (Transmission timer)	15/30/45/60.../585/600 seconds
10	R-DCS(Reception digital coded squelch)	OFF/D023N...D754I
11	R-CTS(Reception continuous tone coded squelch)	67.0Hz...254.1Hz
12	T-DCS(Transmission digital coded squelch)	OFF/D023N..D754I
13	T-CTS(Transmission continuous tone coded squelch)	67.0Hz...254.1Hz
14	VOICE (Voice Prompt)	OFF/ON
15	ANI(Automatic number identification of the radio, only can be set by PC software)	
16	DTMFST(The DTMF Tone of Transmitting Code)	OFF/DT-ST/ANI-ST/DT+ANI
17	S-CODE(Signal code,only could be set by PC software)	ANI 1,...15 groups
18	SC-REV(Scan resume method)	TO/CO/SE

Menu	Function/Description	Available Settings
19	PTT-ID(press or release the PTT button to transmit the signal code)	OFF/BOT/EOT/BOTH
20	PTT-LT(Delay the signal code sending)	0,...30ms
21	MDF-A(Under channel mode,a channel displays. Note : name display only can be set by PC software)	FREQ/CH/NAME
22	MDF-B (under channel mode, A channel displays. Note :name display only can be set by PC software)	FREQ/CH/NAME
23	BCL (Busy Channel Lockout)	OFF/ON
24	AUTOLK (Keypad Locked Automatically)	OFF/ON
25	SFT-D(Direction of Frequency Shift)	OFF/+/-
26	OFFSET(Frequency Shift)	000,...69.9990
27	MEMCH(Stored In Memory Channels)	000,...127
28	DELCH>Delete The Memory Channels)	000,...127
29	WT-LED(illumination display color of standby)	OFF/BLUE/ORANGRE/PURPLE
30	RX-LED(illumination display color of reception)	OFF/BLUE/ORANGRE/PURPLE
31	TX-LED(illumination display color of transmitting)	OFF/BLUE/ORANGRE/PURPLE
32	AL-MOD (alarm mode)	SITE/TONE/CODE
33	BAND (band selection)	VHF / UHF
34	TDR-AB (transmitting selection while in dual watch / reception)	

EC Certificate of Conformity
(to EC Directive 1999/5/EC)

DECLARATION OF CONFORMITY

With the present declaration, we certify that the following products :

INTEK KT-960 PLUS

comply with all the technical regulations applicable to the above mentioned products
in accordance with the EC Directives 1999/5/EC.

Type of product :	Amateur Radio Equipment VHF/UHF
Details of applied standards :	EN 301 783-1 V1.2.1, EN 301 783-2 V1.2.1 EN 301 489-1 V1.8.1, EN 301 489-15 V1.2.1 EN 60950-1+A11:2009, EN 50332-1
Manufacturer :	INTEK S.R.L. Via G. Marconi, 16 20090 Segrate, Italy Tel. +3902 2695 0451 / Fax. +3902 2695 2185 E-mail : info@intek-radios.com
Notified Body :	EMCCert Dr. Rasek Boelwiese 5, 91320 Ebermannstadt Germany Identification Number : 0678
Contact Reference :	Armando Zanni Tel. +3902 2695 0451 / Fax. +3902 2695 2185 E-mail : info@intek-radios.com

Segrate, 26/06/2013

dr. Vittorio Zanetti
(C.E.O.)